

de Montageanleitung

für Montageplatte zur Klebmontage Sensys

bg Монтажна инструкция

за адаптер Sensys за монтаж с лепене

cz Montážní návod

k nalepení adaptéru pro Sensys

el Οδηγίες εγκατάστασης

για προσαρμογέα εγκατάστασης με κόλλα Sensys

en Installation instructions

for adapter for glue-mounting Sensys

es Instrucciones de montaje

del adaptador para montaje por encolado Sensys

fr Instructions de montage

de l'adaptateur pour le montage par collage de Sensys

hr Upute za montažu

za adapter za montažu lijepljenjem Sensys

it Istruzioni di montaggio

per adattatore Sensys con montaggio a colla

nl Montagehandleiding

voor adapter voor lijmontage Sensys

pl Instrukcja montażu

adaptera Sensys do przyklejania

pt Instruções de montagem

para adaptadores de montagem de colagem Sensys

ro Instrucțiuni de montaj

pentru adaptorul Sensys, de montat cu adeziv

ru Инструкция по монтажу

для адаптера Sensys под приклеивание

sk Montážny návod

pre nalepenie adaptéru pre Sensys

sr Uputstva za montažu

za adapter za montažu lepljenjem Sensys

tr Montaj kılavuzu

Sensys yapıştırmalı montajı için adaptör

zh 安装说明书

粘贴式安装 Sensys 铰链安装底座



9 133 533
9 133 534
9 133 535
9 133 536



2 - 3



4

de

Verarbeitungshinweise

- Die Verklebung der Montageplatte mit einem Glaselement (z.B. Glastür oder Glasseite) einschließlich der Auswahl des geeigneten Klebers und des Klebverfahrens muss unter Berücksichtigung der Eigenschaften dieses Glaselementes durch einen spezialisierten Verarbeiter vorgenommen werden. Dieser hat sicher zu stellen, dass die Verklebung dauerhaft die entstehenden Kräfte aufnehmen kann, die sich aufgrund der gewählten Türdimensionen und -gewichte ergeben. Aus Sicherheitsgründen wird ein Probeanschlag mit geeignetem Test empfohlen. Für die korrekte Verklebung übernimmt Hettich keine Verantwortung.

bg

Сведения за обработка

- Залепването на монтажната платка със стъклен елемент (напр. стъклена врата или стена), включително избор на подходящо лепило и начин на залепване, трябва да се извърши от специалист, при съобразяване с качествата на този стъклен елемент. Той трябва да гарантира, че залепването ще е устойчиво на натоварване, образувано от избраните размери и тегло на вратата. От съображения за сигурност се препоръчва пробно закрепване, подложено на подходящ тест. Hettich не поема отговорност за правилно залепване.

cz

Pokyny pro montáž

- Slepení montážní podložky se skleněným prvkem (např. skleněné dveře nebo skleněný bok) včetně výběru vhodného lepidla a postupu lepení musí s ohledem na vlastnosti tohoto skleněného prvku provést specializovaný zpracovatel. Tím musí být zajištěno, že lepený spoj dokáže trvale odolávat působení sil, které vyplývají ze zvolených rozměrů a hmotnosti dveří. Z bezpečnostních důvodů doporučujeme zkušební montáž. Za správné slepení Hettich nepřebírá zodpovědnost.

el

Υποδείξεις επεξεργασίας

- Η κόλληση της πλάκας εγκατάστασης με ένα γυάλινο στοιχείο (π.χ. γυάλινη πόρτα ή γυάλινη πλευρά) συμπεριλαμβανομένης της επιλογής κατάλληλης κόλλας και διαδικασίας κόλλησης πρέπει να γίνει από εξειδικευμένο τεχνικό λαμβάνοντας υπόψη τις ιδιότητες αυτού του γυάλινου στοιχείου. Αυτός θα πρέπει να διασφαλίσει το γεγονός ότι η κόλληση θα μπορεί να αντέχει διαρκώς στις γενόμενες δυνάμεις, οι οποίες προκύπτουν από τις επιλεγμένες διαστάσεις και βάρη της πόρτας. Για λόγους ασφάλειας προτείνεται η χρήση δοκιμαστικού στόπερ με κατάλληλο τεστ. Για τη σωστή κόλληση η εταιρεία Hettich δεν αναλαμβάνει καμία ευθύνη.

en

Fitting information

- The mounting plate must be glued to a glass element (e.g. glass door or glass side) by a specialised fabricator who must also select an adhesive and gluing method suitable for the glass element's specific properties. The fabricator must make sure that the bond is permanently capable of taking up the forces that are produced by the door dimensions and door weight selected. A trial door mounting is recommended for safety reasons. Hettich accepts no responsibility for gluing the adapter on correctly.

es

Indicaciones de procesamiento

- El encolado del suplemento con un elemento de cristal (p. ej., puerta de cristal o costado de cristal) inclusive la selección del pegamento adecuado y del procedimiento de encolado debe efectuarse teniendo en cuenta las características del elemento de cristal a cargo de un experto en mecanizado. Este profesional deberá asegurarse de que el encolado pueda soportar permanentemente las fuerzas que se forman debido a las dimensiones de la puerta misma y de los pesos seleccionados. Por razones de seguridad se recomienda un montaje provisional. Hettich no asume ninguna responsabilidad respecto al encolado correcto.

fr

Consignes de mise en œuvre

- Un ouvrier spécialisé chargé de la mise en œuvre doit effectuer le collage de la plaque de montage sur un élément en verre (par ex. une porte en verre ou une partie latérale en verre) et choisir non seulement la colle adaptée mais également le procédé de collage en tenant compte des propriétés de cet élément en verre. Il doit s'assurer que le collage peut absorber durablement les forces générées résultant des dimensions et du poids choisis de la porte. Pour des raisons de sécurité, un test de butée avec un contrôle approprié est conseillé. Hettich n'assume aucune responsabilité pour le collage correct.

hr

Naputci za obradu

- Lijepljenje montažne ploče na stakleni element (npr. staklena vrata ili staklena stranica) uključuje odabir prikladnog ljepljiva i postupka lijepljenja pri čemu specijalizirani radnik treba uzeti u obzir svojstva tog staklenog elementa. On treba provjeriti može li lijepljeni spoj trajno izdržati sile koje nastaju na osnovu odabranih dimenzija i težina vratiju. Iz sigurnosnih razloga preporučujemo probni okov s odgovarajućim testom. Hettich ne preuzima odgovornost za ispravno lijepljenje.

it

Istruzioni per la lavorazione

- L'incollaggio della basetta a un elemento in vetro (ad es. un'anta o un fianco) e la scelta della colla e del procedimento di incollaggio devono essere eseguiti da un falegname specializzato tenendo conto delle caratteristiche dell'elemento. In particolare si deve assicurare che l'incollaggio possa sostenere le forze derivanti dalle dimensioni e dal peso dell'anta. Per sicurezza si consiglia di effettuare una battuta di prova secondo i criteri più adeguati. Hettich non si assume alcuna responsabilità riguardo al corretto incollaggio.

nl

Verwerkingsinstructies

- Het vastlijmen van de montageplaat aan een glazen element (bijv. glazen deur of glazen zijwand), inclusief de keuze van de geschikte lijm en de lijm methode, mag uitsluitend door een vakman worden uitgevoerd, waarbij de eigenschappen van het glazen element in acht genomen dienen te worden. Hij dient ervoor te zorgen dat de lijmverbinding de krachten die ontstaan door de gekozen deurafmetingen en -gewichten permanent kan opnemen. Om veiligheidsredenen wordt aangeraden een proefaanslag uit te voeren d.m.v een geschikte test. Hettich kan niet aansprakelijk worden gesteld voor de correcte verlijming.

pl

Wskazówki dotyczące obróbki

- Sklejenie adaptera ze szklanym elementem (np. przeszkłonymi drzwiami lub przeszkłonym bokiem) należy zlecić wyspecjalizowanemu montażyście, który dobierze również odpowiedni klej oraz proces klejenia, uwzględniający właściwości danego elementu szklanego. Montażysta ten musi zagwarantować, że powstałe połączenie jest w stanie w sposób ciągły przenosić obciążenia wynikające z wymiarów i ciężaru drzwi. Ze względów bezpieczeństwa zalecany jest próbny montaż oraz przeprowadzenie odpowiednich testów. Firma Hettich nie przejmuje odpowiedzialności za prawidłowe przyklejenie adaptera.

pt

Instruções de colocação

- A colagem do calço de montagem a um elemento de vidro (por ex., porta de vidro ou lateral de vidro), bem como a seleção da cola e do processo de colagem adequados, têm de ser efetuadas tendo em consideração as propriedades deste elemento de vidro, o que só um técnico de montagem especializado poderá assegurar. Este deverá assegurar-se de que a colagem é suficientemente forte para resistir às forças que serão geradas em função das dimensões e dos pesos das portas selecionadas. Por motivos de segurança, recomendamos uma colocação experimental com um teste de resistência adequado. A Hettich não assume qualquer responsabilidade pela colagem correta.

ro

Indicații de prelucrare

- Montarea cu adeziv a plăcii de montaj pe un element de sticlă (de ex. ușă de sticlă sau parte de sticlă) inclusiv alegerea adezivului adecvat și a metodei de lipire trebuie să se facă cu luarea în considerare a caracteristicilor acestor elemente de sticlă de către o persoană specializată. Aceasta trebuie să se asigure că lipitura poate prelua în mod permanent forțele apărute, rezultate ca urmare a dimensiunilor și greutateilor alese pentru ușă. Din motive de siguranță, se recomandă o fixare de probă, cu testul adecvat. Hettich nu își asumă răspunderea pentru lipirea corectă.

ru

Информация по монтажу

- Склеивание монтажной плиты с застекленным элементом (например, застекленная дверца или застекленная сторона), включая выбор подходящего клея и метода склеивания, должна выполняться компанией, специализирующейся на этих работах, с учетом характеристик застекленного элемента. Она обязана гарантировать, что клеевое соединение будет способно длительное время выдерживать усилия, создаваемые выбранными размерами и весом дверцы. По соображениям безопасности рекомендуется пробный монтаж с подходящим тестом. Компания Hettich не несет ответственности за неправильное приклеивание.

sk

Pokyny pro montáž

- Slepení montážní podložky se skleněným prvkem (např. skleněné dveře nebo skleněný bok) včetně výběru vhodného lepidla a postupu lepení musí s ohledem na vlastnosti tohoto skleněného prvku provést specializovaný zpracovatel. Tím musí být zajištěno, že lepený spoj dokáže trvale odolávat působení sil, které vyplývají ze zvolených rozměrů a hmotnosti dveří. Z bezpečnostních důvodů doporučujeme zkušební montáž. Za správné slepení Hettich nepřebírá zodpovědnost.

sr

Napomene za obradu

- Ljepljenje montažne ploče na stakleni element (npr. staklena vrata ili staklena stranica) obuhvata izbor odgovarajućeg lepka i postupka ljepljenja pri čemu specijalizovan radnik mora da uzme u obzir svojstva tog staklenog elementa. On mora proveriti da li ljepljeni spoj može trajno da izdrži sile koje nastanu na osnovu izabranih dimenzija i težina vrata. Iz bezbednosnih razloga preporučamo probno spajanje s odgovarajućim testom. Hettich ne preuzima odgovornost za ispravno ljepljenje.

tr

İşleme talimatları

- Uygun yapıştırıcı ve yapıştırma metodunun seçimi dahil olmak üzere montaj plakasının bir cam elemana (örn. cam kapak veya cam yan tarafına) yapıştırılması, bu cam elemanın özellikleri göz önüne alınarak bir uzman personel tarafından yapılmalıdır. Uzman personel, yapıştırma uygulamasının seçilen kapak ölçüleri ve ağırlıklarından kaynaklanan kuvvetlere sürekli dayanabilecek derecede sağlam olmasından sorumludur. Güvenlik nedenleriyle, uygun test prosedürü ile bir tespit denemesi tavsiye edilir. Hettich, yapıştırma uygulamasının doğru yapılmasıyla ilgili bir sorumluluk üstlenmez.

zh

安装信息

- 安装底座必须由专业安装人员进行操作粘贴在玻璃材质上（例如：玻璃门或玻璃侧板），安装人员必须根据不同玻璃材质的特定属性选择相应的粘合剂和粘合方法。安装人员必须确认已经根据门板的尺寸和重量选择了合适的粘合剂，以保证其可永久贴合满足使用需求。我们推荐进行试安装以保证安全。即便是经过正确安装的底座，海蒂诗也不对任何可能由此产生的事件负责。

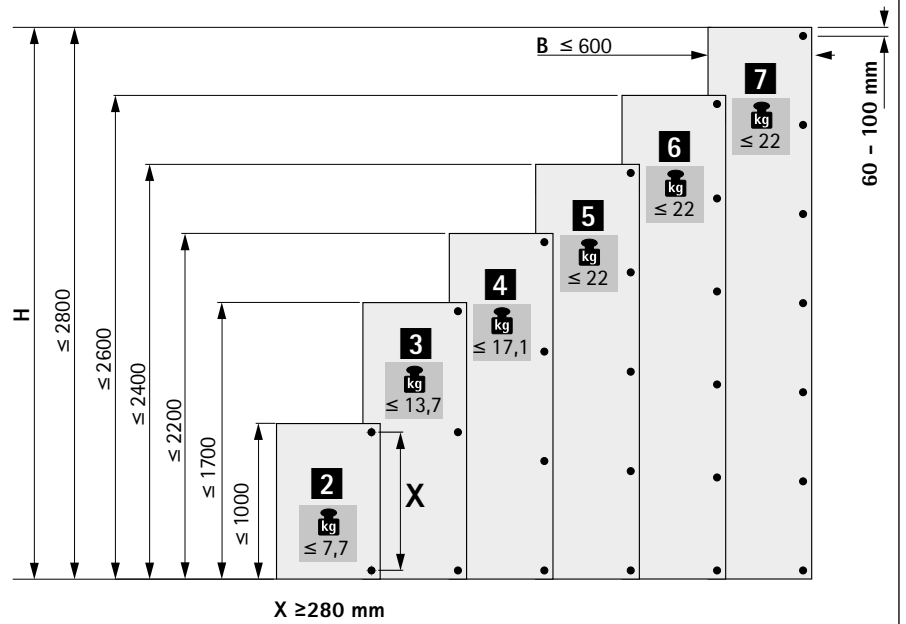
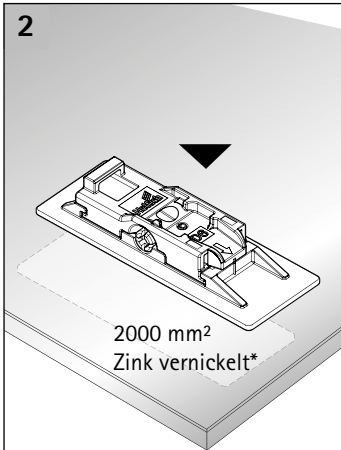
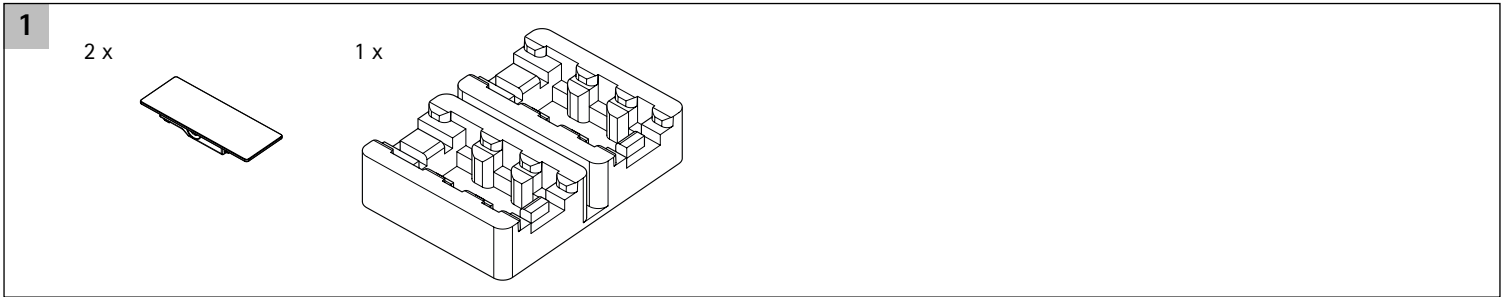

- | | |
|----------------------------------|-------------------------------|
| * bg Цинк никелиран | pl Cynk niklowany |
| cz Zinek poniklovaný | pt Zinco níquelado |
| el Τσίγκος επινικελωμένος | ro Zinc nichelat |
| en Nickel-plated zinc | ru Цинк никелированный |
| es Cinc níquelado | sk Zinok poniklovaný |
| fr Zinc nickelé | sr Niklovan cink |
| hr Niklani cink | tr Nikelajlı Çinko |
| it Zama nichelata | zh 锌片镀镍 |
| nl Vernikkeld zink | |

